

October 30, 2019

ROOM NEWS

Dear Family,

In math, we have been working on using our math symbols and deciding whether or not an equation is equal. Have your student tell you what the word **equal** means. See if you can balance the equation below!

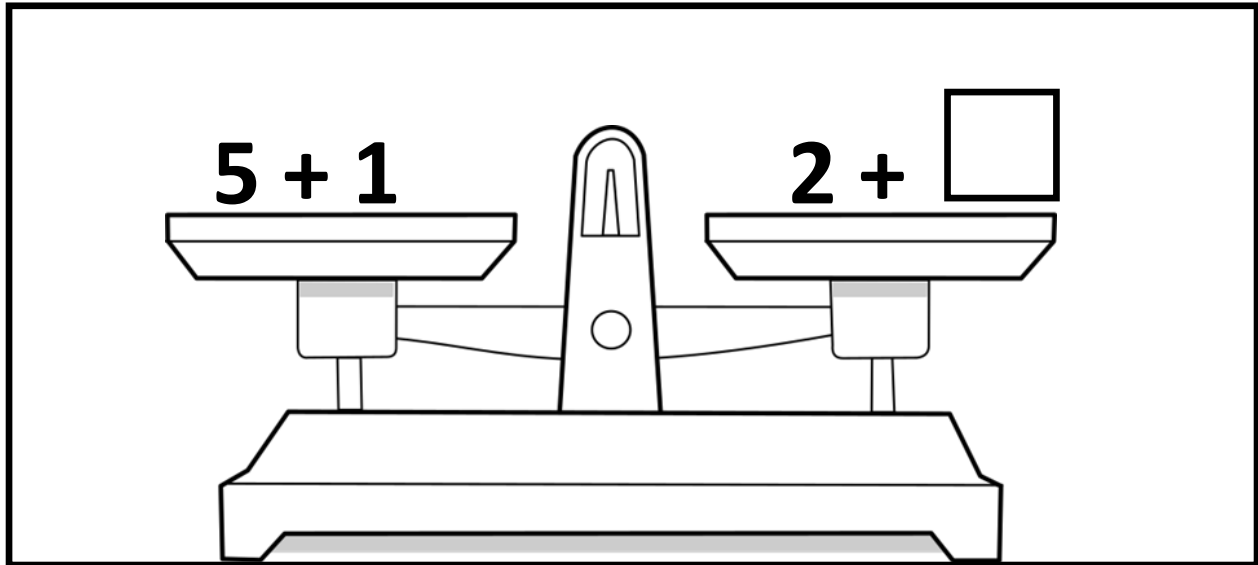

In reading, we've been focusing on the strategies we can use when we come to a tricky word while we are reading, such as using the picture or thinking about the story. Ask your child about the strategies we've discussed in class and encourage them to use those strategies while reading at home!

Reminders:

- **Please return the Federal Impact Aid form as soon as possible!** All students must return this form.
- If you would like to schedule a conference to discuss your child's progress, please email or call by **November 1st**.

Thanks!

Ms. Setash (703) 241-5143

lesetash@fcps.edu



30 de octubre de 2019

ROOM NEWS

Querida familia,

En matemáticas, hemos estado trabajando para usar nuestros símbolos matemáticos y decidir si una ecuación es igual o no. Haga que su estudiante le diga qué significa la palabra igual. ¡Vea si puede equilibrar la ecuación a continuación!

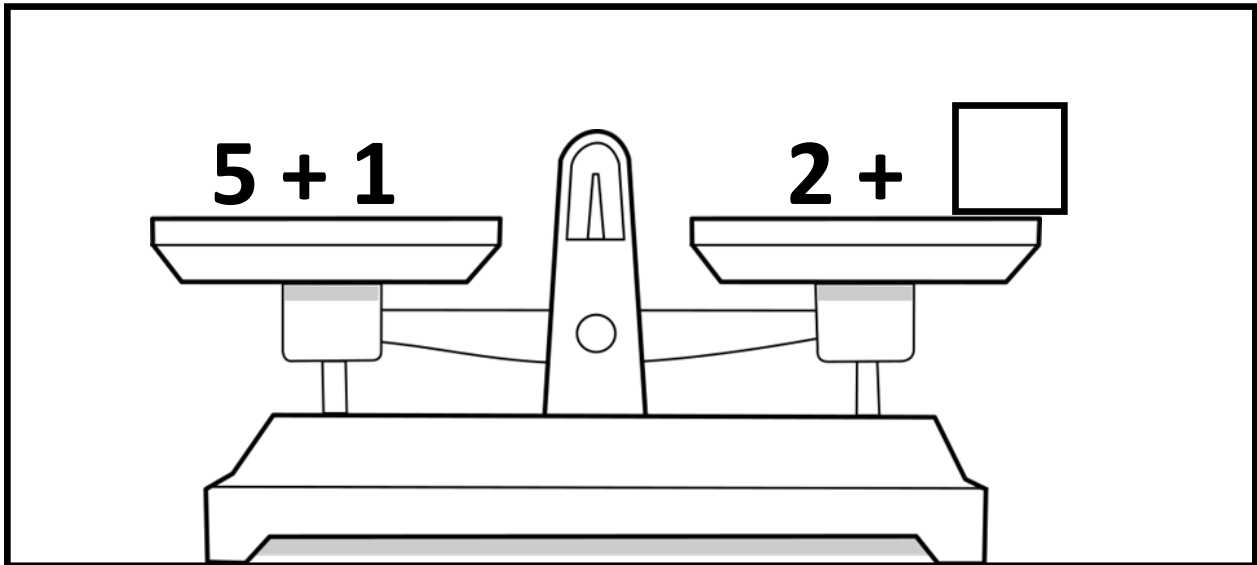

En lectura, nos hemos centrado en las estrategias que podemos usar cuando llegamos a una palabra difícil mientras leemos, como usar la imagen o pensar en la historia. ¡Pregúntele a su hijo sobre las estrategias que discutimos en clase y aliéntelo a usar esas estrategias mientras lee en casa!

Recordatorios:

- **¡Por favor devuelva el formulario de Ayuda de Impacto Federal lo antes posible!** Todos los estudiantes deben devolver este formulario.
- Si desea programar una conferencia para hablar sobre el progreso de su hijo, envíe un correo electrónico o llame antes del **1 de noviembre**.

Thanks!

Ms. Setash (703) 241-5143

lesetash@fcps.edu

